

## 1. 关于产品的安装和安全警告

本说明所述全部操作须由专业人员完成。安装装置前，请先切断所有电源设备，并严格遵守国家相关电气安装操作规程，最终用户与安装人员须对以下事项负责：

- 兼容性确认：需确保系统电压、机械结构与工作温度，与安装框架及相连设备完全匹配。
- 安装规范：安装轨道时，不得超过文件规定的荷载与安装间距。
- 单个回路轨道额定输入电压、电流：DC48V/12A（最大负载≈580W）。
  - 单米导轨建议最大灯具数≤3pcs，单个灯具重量≤1KG。
- 配件合规性：
  - 轨道及其配件、适配器，不得与无质量认证的第三方部件混用；
  - 本公司轨道仅可使用原厂指定的连接件，且连接件仅限于本公司轨道；
  - 所有配件必须严格按照安装说明书安装；
  - 若使用非原厂零配件，或未按说明书安装，本公司将不对系统的安全性及功能性承担责任，相关电气性能、机械性能及热兼容性的验证责任由使用者自行承担；
- 环境要求：磁吸灯具的建议使用环境温度为 -15°C ~ +40°C。

## 2. 磁吸轨道尺寸图

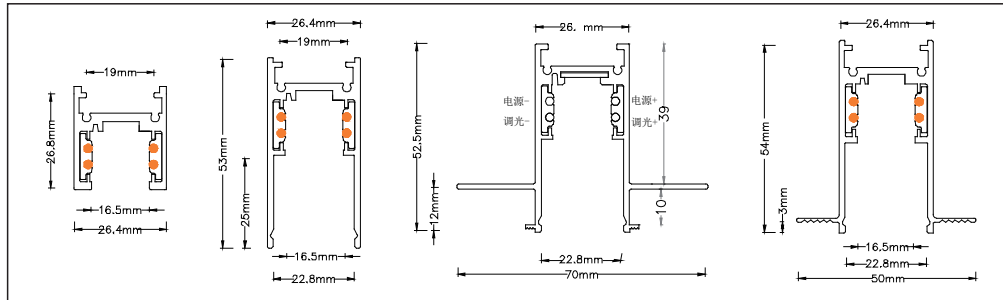

## 3. 端盖安装示意图

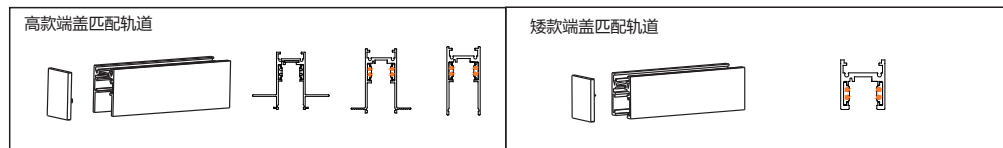

端盖用于同一回路轨道的端头跟端尾，再将其扣好 固定到轨道上。

## 4. 轨道拼接示意图

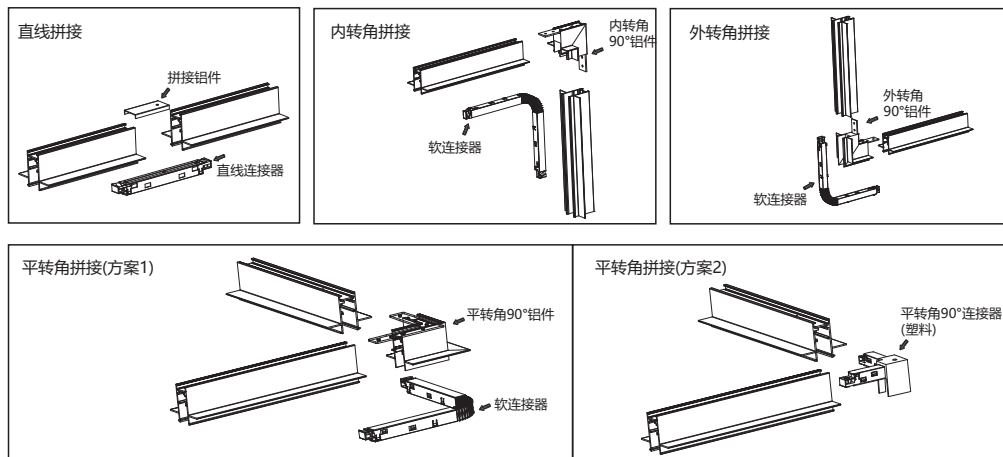

90°平转角、90°内转角、90°外转角拼接方案适用于所有型号的磁吸轨道安装，另可根据需求定制T型/十字型转角

## 5. 轨道电源盒安装及供电 (备注:非调光灯具及DALI/0-10V调光灯具所用电源均为不调光恒压电源(调光模块已内置于灯具接驳器))

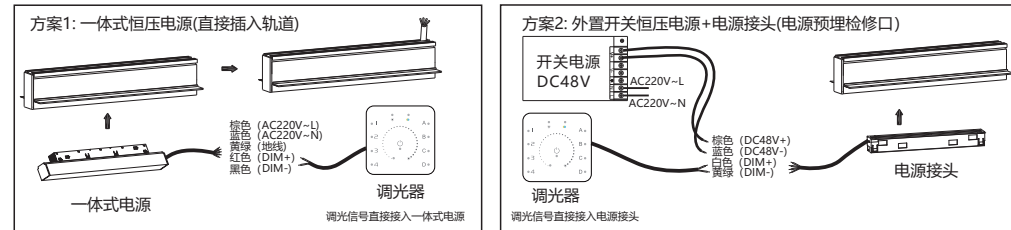

## 6. 轨道安装

### 嵌入式夹板磁吸轨道示意图

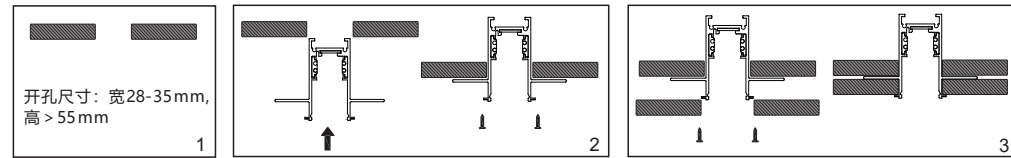

按照尺寸要求在承重板上开孔(图1)，然后根据图示操作用螺钉将导轨固定在承重板上(图2)，然后在下端铺上石膏板并用螺钉固定(图3)，最后覆盖上批灰网批灰(批灰时必须盖上导轨罩子)。(注：螺钉由安装方自己配备)

### 嵌入式批灰磁吸轨道示意图

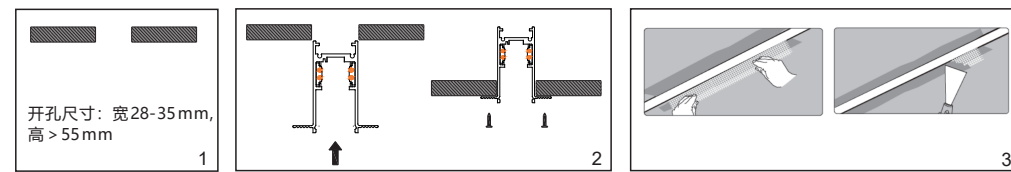

按照尺寸要求在承重板上开孔(图1)，然后根据图示操作用螺钉将导轨固定在承重板上(图2)，最后覆盖上批灰网批灰(批灰时必须盖上导轨罩子) (图3) 注：螺钉由安装方自己配备)

### 明装磁吸轨道示意图

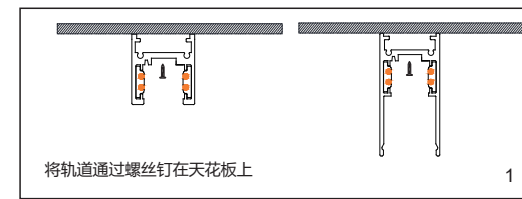

### 明装磁吸轨道吊装示意图

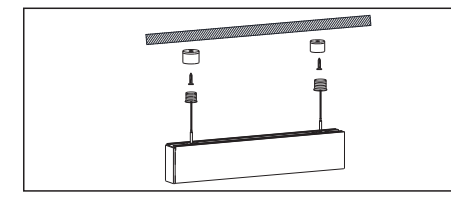

### 灯具安装拆卸示意图

